

# コンサルティングからアフターサービスまで、 お客様の立場にたってサポートします。

## 充実の販売・サービスネットワーク

日本全国のお客さまのさまざまなご要望にスピーディーにお応えするため、三菱重工フォークリフト販売株式会社では地域に密着した販売サービスネットワークを北海道から沖縄まで張り巡らせています。

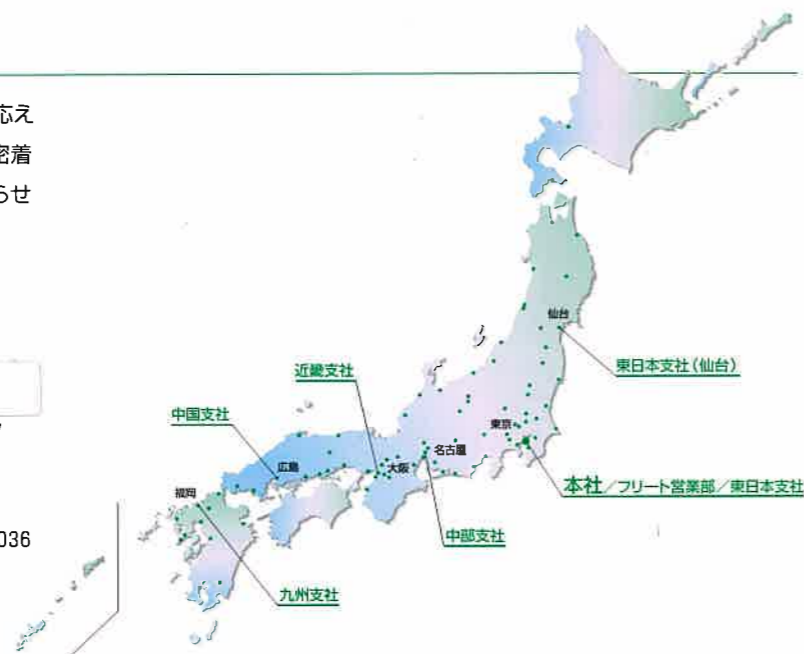

- 東日本 支 社：東京都港区芝1-15-13 〒105-0014  
TEL 03-5730-4555
- 中 部 支 社：名古屋市東区大幸南1-1-9 〒461-0047  
TEL 052-725-5352
- 近 畿 支 社：大阪市西区土佐堀1-3-20 〒550-0001  
TEL 06-6446-4120
- 中 国 支 社：広島市西区観音新町1-20-24 〒733-0036  
TEL 082-503-2342
- 九 州 支 社：福岡市博多区榎田1-3-62 〒812-8646  
TEL 092-412-8953

## セールス



お客様の立場にたって  
豊富なラインナップより、  
最適な製品をピックアップ。  
多様なニーズにお応えし、  
物流合理化、省力化を実現します。

## アフターサービス



資格を持った熟練の技術スタッフが、  
最新の診断機器を駆使して、定期点検  
から不測の事態にも迅速に対応します。  
全国をカバーするネットワークで、  
アフターケアは万全です。

## コンサルティング



お客様の作業内容・稼働状況やコスト  
を分析し、フォークリフト・物流機器の  
最適配備や効率向上をご提案。  
物流コスト削減のお手伝いをします。  
(フリートマネージメントシステム  
トラックマネージメントシステムなど)

# 三菱フォークリフト 10~15Aトン



本リーフレットは、環境に配慮し、有害な廃液の出ない水なし平版印刷方式を採用して、古紙配合率100%の再生紙を使用し、有機溶剤の少ない大豆油インキで印刷しています。

◎本カタログに記載されている内容は、平成17年3月現在のものです。◎製品の仕様および外観は、改良のため予告なく変更することがあります。◎車体色等は印刷のため若干異なります。◎本カタログの写真はオプション部品を装着しています。

**三菱重工業株式会社**  
汎用機・特車事業本部 物流機器部 物流車両課  
神奈川県横浜市田名3000 〒229-1193 TEL.042(761)1657

**三菱重工フォークリフト販売株式会社**  
販売企画部 販売促進グループ  
東京都品川区西五反田7-25-5 ニッセイ五反田アネックス 〒141-0031 TEL.03(5745)8863  
[www.grendia.com](http://www.grendia.com)

カタログ注文番号 01248

HG20-FLC15AJ1-C-0, (3.0)05-3, R



# High Power , Safety & Superior Operation

さらにパワフル&セーフティ。  
重量物荷役をスピーディにこなすスーパーヘビー仕様。



FD100 最大荷重：10000kg



## Engine & Power Train

余裕のハイパワーエンジンと強靱な足まわりが、優れた作業性能を実現。

### パワフルで粘り強い直噴エンジン

平成15年排出ガス  
規制対応

7.545L・100kW(136ps)のハイパワーを誇る直噴式6D16型インタークーラーターボ付きディーゼルエンジンを搭載。低速で高トルクが得られる扱いやすいパワー特性が、ゆとりの作業を実現します。



### 左右安定性向上のワイドトレッド

ワイドトレッドの採用により、車両の左右安定性が大幅に向上(+75mm)。さらに12.00-20-18PR(I)というワイドタイヤの装着 (FD135/FD150A) で、路面をしっかりグリップ。作業の安全性を一段と高めています。



### 作業効率を高める自動3速パワーシフトT/M\*1

滑らかな変速で運転しやすい電子制御による自動変速T/M(トランスミッション)を採用。しかも33km/h\*2というクラストップの最高速を誇る3速T/Mで作業効率を大幅に高めることができます。また通常走行は「自動3速\*3」、登坂や牽引などトルク重視作業には「1速固定」と、作業に応じてワンタッチで切り替えることができます。

\*1: FD100~FD135はオプション \*2: FD150A \*3: FD100~FD135は自動2速



変速切り替えスイッチ (左: FD100~FD135, 右: FD150A)

### 余裕の牽引力

力強さを実証するクラス最大の牽引力を達成。坂路のある現場作業もらくらくこなすことができます。

牽引力: **9,600kg**\*4  
(FD150A)

\*4: 3速仕様・ストール時

### 上方排気を標準装備

上方排気を標準装備。車両周辺への気配りにも配慮した三菱ならではの設計です。



## Heavy-Duty Mast & Fork

重量物荷役をしっかりハンドリングする、高信頼性マスト&フォーク。

### ワイドな視界のパノラママスト

ワイドな視界が得られるパノラママストを採用し、安全性、作業性を一段と向上させました。また、マストの強度をより強化し、従来のもより大径の樹脂製マストサポートブッシュを採用することで、ヘビーデューティな連続作業にも抜群の信頼性を確保しています。

### がたつかないパーマウント・フォーク

パーマウントタイプのフォークを採用。重量物でも安全・確実に荷役作業が行えます。



# Easy & Comfortable Operation

乗って、操作して実感できる快適キャビン。

## オペレーターのための理想的なコックピット

操作性、快適性を徹底追及して開発されたパワーステアリング、大型ペダル、大型メーターパネルなどが、オペレーターの運転疲労を大幅に軽減します。

## 新開発・リアアクスル内蔵パワーステアリング

リアアクスル内蔵型全油圧式パワーステアリングにより、滑らかな切れ味と耐久性のさらなる向上を図っています。

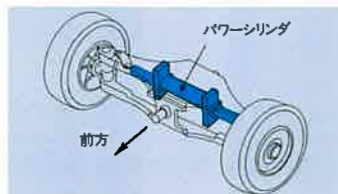

## -7dBの大幅な低騒音化を実現\*

エンジンの低騒音化をはじめ、インシュレーターやフロアマットの装着など、さまざまな防音・防振対策により、オペレーター耳元で-7dBという大幅な低騒音化を実現。

音圧レベル：**87dB (A)** \*当社従来車比



## 足元スツキリのウォークスルー

突起物のないウォークスルー全面にフロアマットを敷きつめ、さらにノンスリップシートを装着するなど、乗降時・作業時の安全性に配慮しています。



## サスペンションシート

抜群の乗り心地で、しかも路面などの振動からオペレーターを確実に守るサスペンション付きシートを標準装備。



## ワンタッチ式サイドブレーキ

ワンタッチで確実にロックできる便利なサイドブレーキレバーを装備。駐車時や停車時にも安心のブレーキシステムです。



# Easy Maintenance

簡単メンテナンスで、点検・整備時間を短縮。

## ワンタッチオープンエンジンカバー

フルオープンタイプのエンジンカバーにスプリングシリンダを装備。ラクラク開閉で、整備性が一段と向上。



## 容易なバッテリー点検

ステップ下部にバッテリーをレイアウト。さらにワンタッチ開閉カバーの採用で、簡単に点検することができます。



## 余裕の大型燃料タンク

給油サイクルを大幅に延長させる大型の燃料タンクを装備。1回の給油で長時間作業もラクラクこなすことができます。

**FD100 …… 230L**  
**FD115 …… 230L**  
**FD135 …… 230L**  
**FD150A …… 280L**

# Active Safety

安心して作業ができる、先進の安全機能搭載。

## OKモニター付メーターパネル

見やすさを最優先させた新型の大型メーターパネルを採用。さらに車両の状態が一目でチェックできるOKモニターと各種メーターが機能的にレイアウトされています。

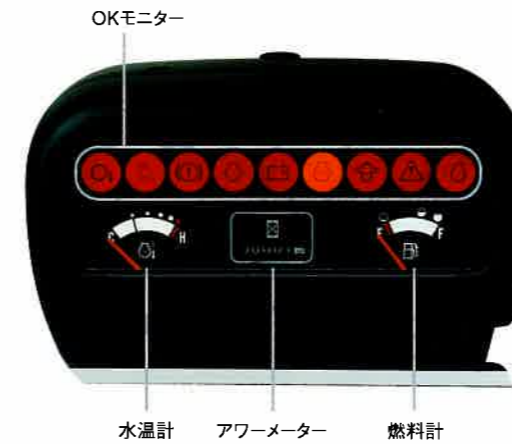

## 高い制動効果のパワーブレーキ

軽い踏力で確実に作動するエアオーバー型のパワーブレーキシステムを標準装備。エアドライヤーの採用に加え、理想的な効き目が得られるブレーキライニングにより、確かなブレーキ性能を実現しています。

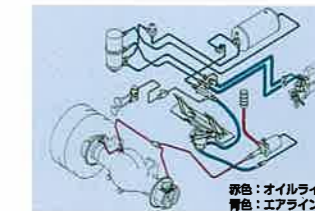

## 安心の各種セーフティスイッチ

「万一」の時でもワンタッチでエンジンが停止できるバッテリースイッチ、ブレーキライニング摩耗警報装置、エアゲージをそれぞれ独立して装備。



## 合理的なクーリングシステム

大型ラジエーターやラジエーターリザーバタンクの採用ともあいまって、理想的なヒートバランスを実現しています。

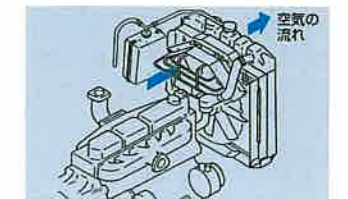

## 最低地上高アップで、作業効率向上

従来車より最低地上高を40mm上げました。このわずかな差がワイドトレッド化ともあいまって、安全に作業効率を向上させます。

最低地上高(マスト下)：

**300mm\***

\*: FD135・FD150A



# Attachment & Option

用途に応じてカスタマイズ可能。充実のアタッチメント & オプション

	FD100	FD115	FD135	FD150A
長フォーク	OP	OP	OP	OP
サヤフォーク	OP	OP	OP	OP
サイドシフト	OP	OP	OP	OP
油圧式フォークポジショナー	OP	OP	OP	OP
ノーパンクタイヤ	OP	OP	OP	OP
スピードメーター	OP	OP	OP	OP
前面ガラス	OP	OP	OP	OP
スチールキャビン	OP	OP	OP	OP
エアコンディショナー	OP	OP	OP	OP
荷重計(デジタル)	OP	OP	OP	OP
指定色塗装	OP	OP	OP	OP
防錆塗装	OP	OP	OP	OP
自動3速トランスミッション	OP	OP	OP	○
船内仕様	OP	OP	OP	OP

○:標準装備品 OP:オプション装備品

※その他にもさまざまなオプションを用意しています。詳しくはお問い合わせください。

## スチールキャビン

- ・左右にラウンドした前面ビラーレスガラスにより、広視界を実現。
- ・キャビン後方にエアコンを最適配置。フルオート機能により、いつでも室内は快適です。
- ・キャビンの密閉度を向上。オペレーター耳元騒音を低減しています。



# Rated Capacity

アタッチメント最大荷重

サイドシフト最大荷重

	FD100	FD115	FD135	FD150A
揚高3.7m以下(kg)	9600	11000	13100	14600
荷重中心(mm)	600	600	600	600
サイドシフト量(左右各々)(mm)	150	150	150	150

油圧式フォークポジショナー最大荷重

	FD100	FD115	FD135	FD150A
揚高5m以下(kg)	10000	11500	13500	15000
荷重中心(mm)	600	600	600	600
調整幅 爪外幅(mm)	790 - 1990	790 - 1990	850 - 1990	850 - 1990

(爪長さ1220mm時)

# Specifications

主要諸元

モデル			FD100	FD115	FD135	FD150A	
定格荷重	kg		10000	11500	13500	15000	
荷重中心	mm		600				
最大揚高	A mm		3000				
リフティングスピード	負荷時	mm/s	340	340	280	280	
	無負荷時	mm/s	360	360	310	310	
マスト傾斜角	前傾	deg	6	6	6	6	
	後傾	deg	12	12	12	12	
走行スピード	前進	1速	km/h	12[7.5]	12[7.5]	13[8.5]	8.5
		2速	km/h	26[18]	26[18]	28[19]	19
		3速	km/h	—[31.5]	—[31.5]	—[33]	33
	後進	1速	km/h	12[7.5]	12[7.5]	13[8.5]	8.5
		2速	km/h	26[18]	26[18]	28[19]	19
		3速	km/h	—[31.5]	—[31.5]	—[33]	33
最小旋回半径	B mm	4000	4060	4160	4550		
最小直角通路幅	mm	3480	3530	3620	3780		
全長	C mm	5515	5590	5740	6045		
全幅	D mm	2375	2375	2460	2460		
全高	マスト上昇時	E mm	4490	4490	4930	4930	
	マスト下降時	F mm	2990	2990	3335	3335	
	ヘッドガード高さ	G mm	2835	2835	2875	2875	
フォーク長さ	H mm	1220	1220	1220	1220		
フォーク外幅	I mm	780~2000	780~2000	840~2000	840~2000		
ホイールベース	J mm	2800				3100	
トレッド幅	前輪	K mm	1760	1760	1765	1765	
	後輪	L mm	1930	1930	1890	1890	
最低地上高(マスト下)	mm	260	260	300	300		
タイヤサイズ	前(ダブル)		10.00-20-14PR(I)	10.00-20-16PR(I)	12.00-20-18PR(I)	12.00-20-18PR(I)	
	後		10.00-20-14PR(I)	10.00-20-16PR(I)	12.00-20-18PR(I)	12.00-20-18PR(I)	
車両重量	kg	14360[14420]	15270[15330]	17320[17380]	17820		
型式名称		三菱6D16 - TLE2C					
定格出力	kW/rpm	100/2200					
	ps/rpm	136/2200					
最大トルク	N·m/rpm	490/1200					
	kg·m/rpm	50/1200					
排気量	L	7.545					

● [ ]内はオプション装備です。 ●単位は国際単位系によるSI単位表示です。

2面図

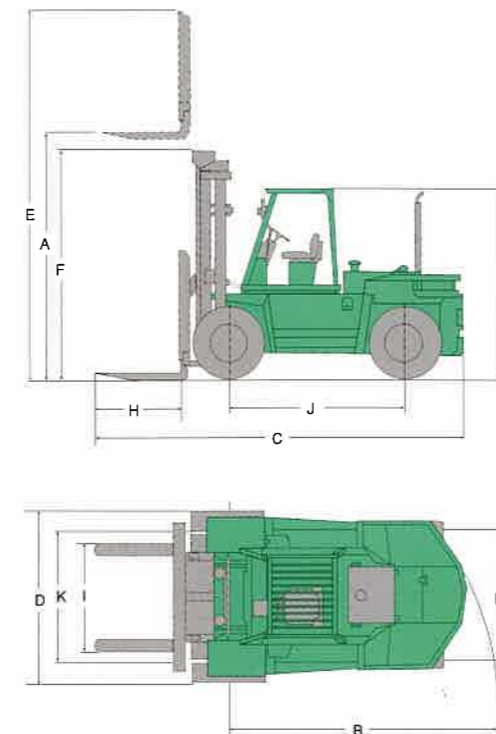

作業荷重(標準マスト時 / 爪長さ1,220mm時)

