

カウンタータイプ

ウォーカー

トヨタ電動フォークリフト

3HFW6 **600kg**

3HFW9 **900kg**



3HFW9
(オプションゴムカバー付)



アクセルだけの操作で
加減速が自在

もっと快適に、ラクラクウォーカー。

免許無しで
運転OK

※運転技能講習無しで使用できます。但し、事業者が行う特別教育は、義務づけられています。

コンパクトボディ

天井の低い階上作業や狭いスペースにも最適です。

全高約1.9m、全長2.0<2.2>^{※1}mのコンパクトボディ。最小旋回半径約1.1<1.2>^{※1}m。エレベータの乗り入れも容易な反転式フォーク(折りたたみ時全長約1.4<1.6>^{※1}m)を採用。



折りたたみ時
(1.4<1.6>^{※1}m)

※2

約1.9m

約0.9m

約0.6m

約2.0(2.2)^{※1}m

※1：<>内は3HFW9の寸法、<>のないものは共通寸法
※2：シングルマストの全高、ダブルマスト(2500mm)は約1.7m

操作性

操作性の高い樹脂製ハンドルを採用

ハンドル部は手に馴染みやすい樹脂製ハンドルを採用、帯電も防止。



差し込み易いフォークを採用

フォークの先端をテーパ化&R形状化することでスムーズな差し込み性を実現。



安心

非常スイッチ

本体のバッテリー容量計横に非常スイッチを設置。



フォーク横ズレ防止ピン

リフトブラケットにフォークの横ズレを防止するフォーク横ズレ防止ピンを採用。



メンテナンス性

バッテリー容量計

バッテリーの残量が一目で分かる表示方式を採用。



オートマチック式車載チャージャー

充電は自動巻き取りリール式コードを100V電源に差し込むだけ。充電モードが普通と均等に切り替え可能になり、均等充電を容易化。



オプション

電気式パワーステアリング

切り返しの多い現場でもラクラク操舵。

ゴムカバー

バンパー部にゴムカバーをオプション設定。



荷役チョッパー

荷役低速ボタンで1/2の速度での荷役が可能。



折りたたみ式乗車ステップ

長距離搬送の疲労を軽減する折りたたみ式乗車ステップを設定。



クラッドバッテリー(164AH)

標準のEBバッテリー(100AH)より高容量のクラッドバッテリー(164AH)を設定。より長時間の操作が可能。(3HFW9のみ設定)

旋回時速度制限

旋回時のハンドル切れ角が50°以上の場合、走行速度を制限し、優れた操作性を発揮。

走行クリープスピード機能

ハンドル倒し角が5~30°の場合、走行速度を制限し、安定した低速走行を実現。

マストアクリル板(透明板)

マスト背面に透明カバーを設定。

カウンタータイプ **ウォーカー**

トヨタ電動フォークリフト

600kg / 900kg

3HFW6 3HFW9

仕様

項目	単位	記号	3HFW6			3HFW9			
			ダブルマスト装備車(オプション)		2500mmマスト	3000mmマスト	ダブルマスト装備車(オプション)		2500mmマスト
●性能									
荷揚能力	kg		600	500	500	900	900	800	
荷重中心	mm		400	400	400	400	400	400	
最大揚高	mm	h1	1,500	2,500	3,000	1,500	2,500	3,000	
フォーク上昇速度	mm/sec	無負荷時/負荷時	195/105	195/105	195/105	200/105	200/105	200/105	
マスト傾斜角 ^{※1} 後傾	度		5	5	5	5	5	5	
走行速度	km/h	無負荷時/負荷時	4.6/4.6	4.6/4.6	4.6/4.6	4.6/4.6	4.6/4.6	4.6/4.6	
登坂勾配	%(tanθ)	無負荷時/負荷時	8/7.0	8/6.5	7/3	9/5	8/4	6/3	
最小旋回半径	mm	R	1,095	1,095	1,095	1,245	1,245	1,245	
最小直角通路 ^{無負荷(パレットなし)}	mm		1,205	1,205	1,205	1,270	1,270	1,270	
実用直角通路幅 ^{※2}	mm		1,635	1,635	1,635	1,660	1,660	1,660	
●主要寸法									
全長	mm	L1+L	2,035	2,035	2,035	2,185	2,185	2,185	
車体長さ	mm	L1	1,185	1,185	1,185	1,335	1,335	1,335	
全幅	mm		875	875	875	875	875	875	
全高	マスト上昇時	mm	h4	1,970	2,970	3,470	2,025	3,025	3,525
	マスト下降時	mm	h3	1,925	1,700	1,950	1,935	1,710	1,960
ステアリング高さ	mm		1,175	1,175	1,175	1,175	1,175	1,175	
ホイールベース	mm	L2	900	900	900	1,050	1,050	1,050	
フォーク長	mm	L	850	850	850	850	850	850	
フォーク幅	mm		115	115	115	115	115	115	
フォーク外幅	mm		645	645	645	645	645	645	
フォーク最低位	mm		45	45	45	45	45	45	
最低地上高	mm		30	30	30	30	30	30	
車両重量	kg		840	900	980	1,070	1,140	1,220	
●タイヤ									
ドライブホイール	mm		φ230×70	φ230×70	φ230×70	φ230×70	φ230×70	φ230×70	
ロードホイール	mm		φ150×65	φ150×65	φ150×65	φ150×65	φ150×65	φ150×65	
●制動装置									
走行用	—		トランジスタチョッパー			トランジスタチョッパー			
●電動機									
走行用	kW		AC 0.85	AC 0.85	AC 0.85	AC 0.85	AC 0.85	AC 0.85	
荷役用	kW		1.5	1.5	1.5	1.5	1.5	1.5	
●バッテリー									
形式	—		EB	EB	EB	EB	EB	EB	
電圧	V		24	24	24	24	24	24	
容量	AH/5HR		65	65	65	100	100	100	
重量	kg		25×2	25×2	25×2	35×2	35×2	35×2	
●車載チャージャ									
入力電圧	—		AC 100単相 (50Hz/60Hz)			AC 100単相 (50Hz/60Hz)			
充電時間(60%放電時)	h		8.0	8.0	8.0	8.0	8.0	8.0	
最大充電電流	A		15	15	15	20	20	20	

記載の数値は、標準仕様車による当社試験条件のもとでの値です。仕様や使用環境の違いによる影響を受けて異なる場合があります。

荷重表

揚高(mm)/ロードセンター(mm)	許容荷重(kg)							
	400	500	600	700	800	900	1000	
3HFW6	1500	600	480	400	330	270	220	180
	2500/3000	500	400	330	270	220	180	150
3HFW9	1500/2500	900	720	590	510	440	390	350
	3000	800	640	530	450	390	340	310

2面図

(シングルマスト)

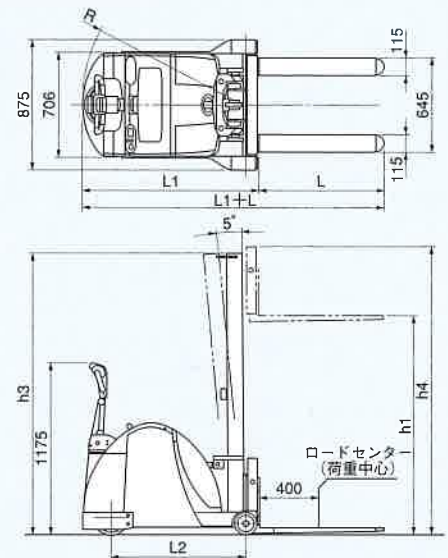

(ダブルマスト:オプション)

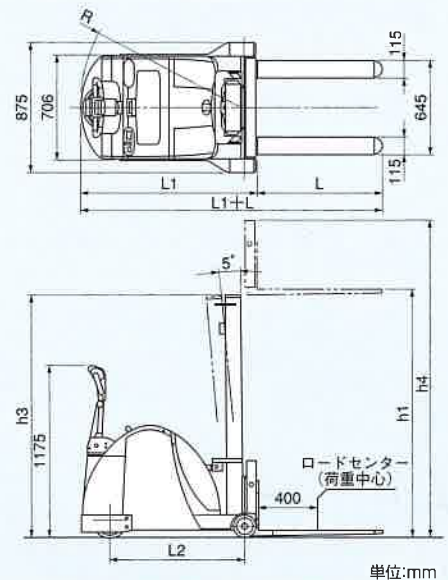

※1: 後傾テイル機構はオプション
 ※2: パレットサイズ1,100×1,100mm(余裕200mmを含む)

運転技能講習なしで、使用できます。
 但し、事業者が行う特別教育は、義務づけられています。

TOYOTA L&F 「Logistics & Forklift」、
 トヨタL&Fはあなたの物流ニーズにお応えします。

ボディカラーは撮影、印刷インキの関係で実際の色とは異なって見えることがあります。
 本カタログ記載の数値は、標準仕様車による当社試験条件のもとでの値です。
 また、本仕様は改良のため予告なく変更することがあります。
 豊田自動機械 トヨタL&FカンパニーはISO 9001, ISO 14001の認証を取得しています。

このカタログに関するお問い合わせはお近くの
 トヨタL&F取扱い販売店または下記までご連絡ください

お客様相談センター

全国共通・フリーダイヤル ☎ **0120-35-0275**

オープン時間/月曜-金曜(除く祝祭日) 9:00-12:00 13:00-17:00

所在地 / 〒444-1393 愛知県高浜市豊田町2丁目1番地1
 株式会社 豊田自動機械 トヨタL&Fカンパニー

トヨタL&Fカンパニー
www.toyota-lf.com

「個人情報保護方針」については上記ホームページにて掲載しております